

GRANULADOR TIPO GARRA PLANA - XC-GYX30HP

CARACTERÍSTICAS

- Conjuntos de cuchillas fabricados mediante un corte único a partir de una placa de acero, adoptando un diseño de cuchillas con posición frontal patentada que amplía el ángulo de corte y aumenta la eficiencia de corte.
- Como resultado, las partículas de salida son uniformes y con menos polvo o suciedad.
- Los modelos se dividen en tipos de garra y planos, con aplicaciones amplias.
- Las cuchillas tipo garra son especialmente adecuadas para sujetos más grandes y duros, como plásticos de inyección.
- Las cuchillas están hechas de acero de herramienta de aleación de alta resistencia, con alta dureza, buena resistencia al desgaste y larga durabilidad.
- Se utiliza una instalación de tornillo de cabeza hexagonal para las cuchillas, evitando que se aflojen con el uso prolongado.
- La tolva de alimentación tiene doble capa en los 4 lados, y la capa interna está hecha de acero inoxidable con material aislante en el medio para proporcionar un buen manejo del ruido.
- Los modelos predeterminados de ≥ 30 HP cuentan con un sistema de enfriamiento de la cámara, reduciendo eficazmente el calor de la cámara y el eje para garantizar una larga durabilidad y prevenir la fusión del material.
- Los modelos de > 75 HP tienen rodamientos autoalineables de alta calidad con una vida útil excelente.
- Los modelos de ≥ 75 HP cuentan con un sistema de cilindro en la tolva de alimentación y una pantalla de malla, opcional para otros modelos también.
- Diseño patentado de soportes de pie con capacidad de carga pesada y baja vibración en funcionamiento.
- Opcional: sistema de recolección automática y separación de polvo para una mejor recolección.
- Disponibles modelos especiales hechos a medida con una durabilidad y vida útil mucho mejores para procesar materiales de PA66/PA6+20%-50% GF1.



CUCHILLA DE CORTE DE GARRAS



CUCHILLA DE CORTE PLANO



DIAGRAMA DE LA ESTRUCTURA

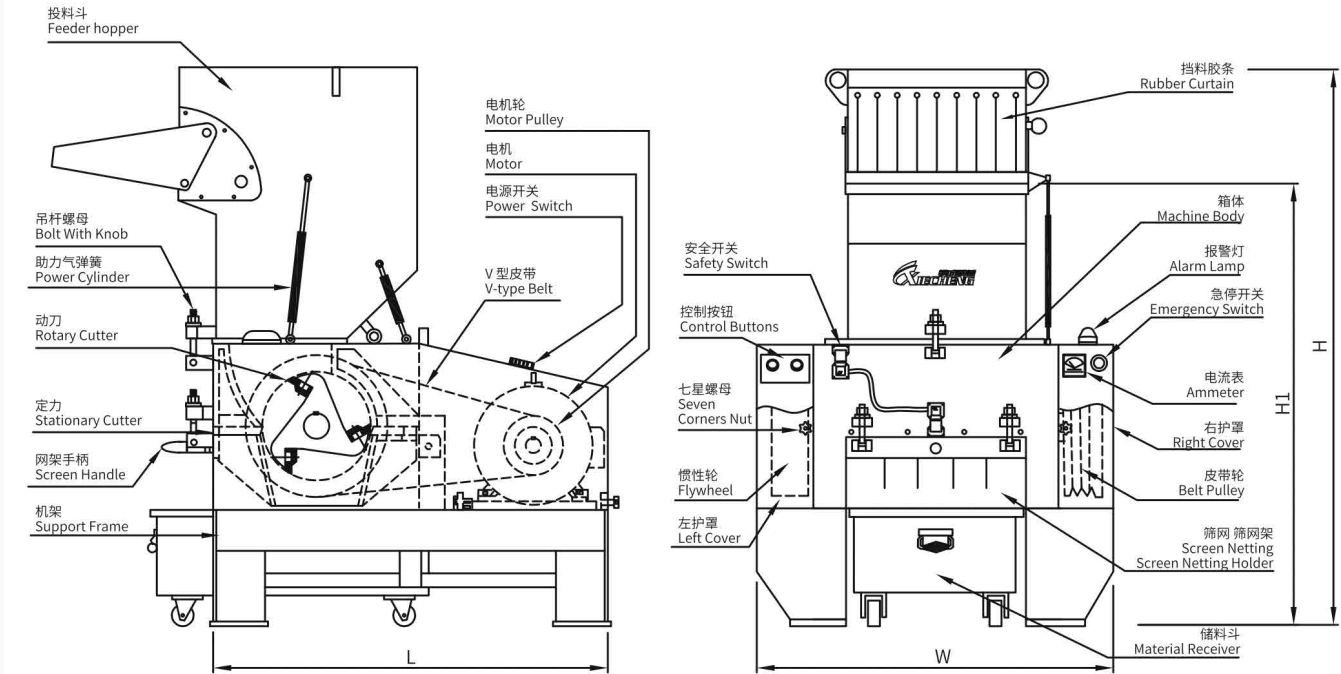

ESPECIFICACIONES

型号 Model	XC-GD10HP	XC-GD15HP	XC-GD20HP	XC-GD30HP	XC-GD50HP	XC-GD75HP	XC-GD100HP
	XC-GD10HP-SP	XC-GD15HP-SP	XC-GD20HP-SP	XC-GD30HP-SP	XC-GD50HP-SP	XC-GD75HP-SP	XC-GD100HP-SP
粉碎口径/Grinding Chamber(mm)	360x260	420x280	480x330	660x350	720x500	910x820	1050x820
粉碎能力/Grinding Capacity(KG/H)	170-340	255-420	300-460	420-680	680-1000	700-1200	850-1400
固定刀/Stationary Cutter	2	2	2	4	4	4	4
旋转刀/Rotary Cutter	6	6	6	9	9	12	12
筛网孔径/mesh size (mm)	Φ10	Φ10	Φ10	Φ12	Φ12	Φ12	Φ12
功率/Power	KW	7.5	11	15	22	37	55
	HP	10	15	20	30	50	75
外形尺寸/Dimensions(LxWxHxH1 mm)	1000x830x1270x960	1200x995x1540x1215	1300x1075x1725x1350	1500x1330x1880x1480	2000x1520x2470x1914	2420x1945x3220x2375	2420x2065x3220x2375
净重约/Approx. Net Weight(KG)	540	800	1023	1723	2750	5400	6250
静音尺寸/Dimension for sp(mm)	1350x880x1550x1190	1540x1020x1800x1440	1600x1140x1960x1540	1850x1400x2170x1735	2250x1570x2880x2200	2590x2110x3610x2375	2590x2230x3610x2700
回收风机功率/Collective Blower(KW)	2.2	2.2	2.2	3	4	5.5	7.5
静音重量约/Approx.N.W.for sp(KG)	750	1180	1400	2280	3630	5900	6500

备注：型号“SP”代表集中静音破碎机PS：“SP” stands for soundproof granulator with collecting device.

型号 Model	XC-GY10HP	XC-GY15HP	XC-GY20HP	XC-GY30HP	XC-GY50HP	XC-GY75HP	XC-GY100HP
	XC-GY10HP-SP	XC-GY15HP-SP	XC-GY20HP-SP	XC-GY30HP-SP	XC-GY50HP-SP	XC-GY75HP-SP	XC-GY100HP-SP
粉碎口径/Grinding Chamber(mm)	360x260	420x280	480x330	660x350	720x500	910x820	1050x820
粉碎能力/Grinding Capacity(KG/H)	200-400	300-500	350-550	500-800	800-1200	850-1300	1000-1500
固定刀/Stationary Cutter	2	2	2	4	4	4	4
旋转刀/Rotary Cutter	18	21	24	27	27	30	33
筛网孔径/mesh size (mm)	Φ10	Φ10	Φ10	Φ12	Φ12	Φ12	Φ12
功率/Power	KW	7.5	11	15	22	37	55
	HP	10	15	20	30	50	75
外形尺寸/Dimensions(LxWxHxH1 mm)	1000x830x1270x960	1200x995x1540x1215	1300x1075x1725x1350	1500x1330x1880x1480	2000x1520x2470x1914	2420x1945x3220x2375	2420x2065x3220x2375
净重约/Approx. Net Weight(KG)	540	835	1100	1810	2750	5400	6250
静音尺寸/Dimension for sp(mm)	1250x880x1475x1190	1420x1020x1760x1440	1500x1140x1920x1540	1750x1400x2140x1735	2150x1570x2770x2200	2590x2110x3610x2700	2590x2230x3610x2700
回收风机功率/Collective Blower(KW)	2.2	2.2	2.2	3	4	5.5	7.5
静音重量约/Approx.N.W.for sp(KG)	860	1180	1400	2280	3630	5900	6500

备注：型号“SP”代表集中静音破碎机PS：“SP” stands for soundproof granulator with collecting device.

NOS RESERVAMOS EL DERECHO DE CAMBIAR LAS ESPECIFICACIONES SIN PREVIO AVISO